

Het Heemsteedsche doek

Gemaakt door:

Koen van Driel en Thijn Kortenhof

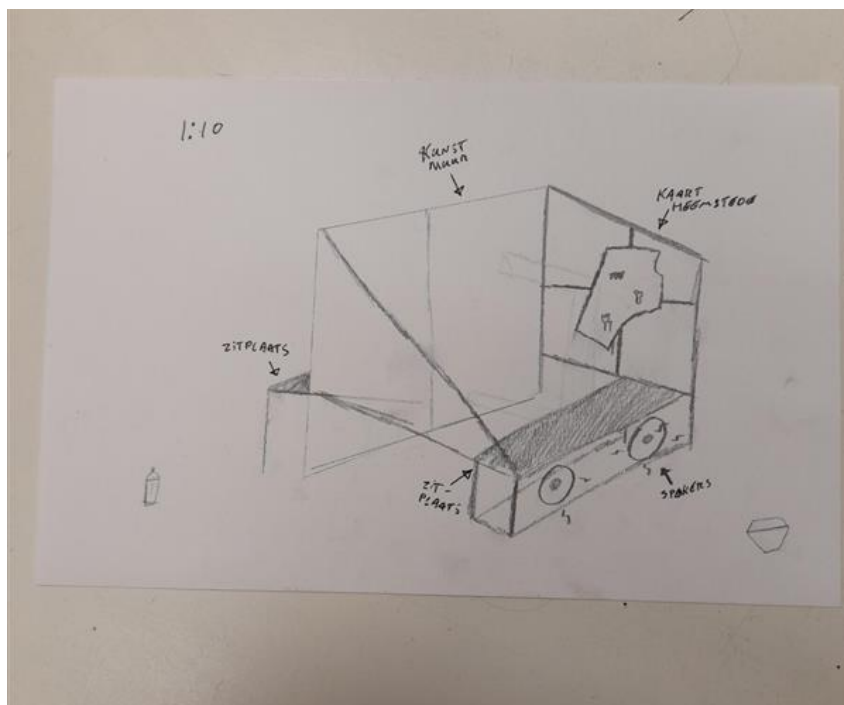



Dit is een foto van een idee waarmee we aan het begin mee kwamen. Je had een bankje waarop je kon zitten en daaronder een box. Aan de rechterkant hing de kaart van Heemstede. De muur in het midden was bedoelt om iets op te schrijven of om iets op te tekenen.

Wij zorgen ervoor dat mensen de interactie met elkaar aangaan doordat je er iets kan doen. Er is een box waarmee je zelf kunt verbinden, ook is er een gelegenheid om te zitten en uit te kunnen rusten.

De groep die wij willen bereiken is vooral de jongeren generatie, dat doen we door de box en de zitplekken waar je met vrienden kan zitten.

Welk gevoel de FOLLY bij voorbijgangers op moet brengen is dat ze nieuwsgierig zijn naar het grote doek en naar het geluid dat ze horen wat van de box vandaan komt.

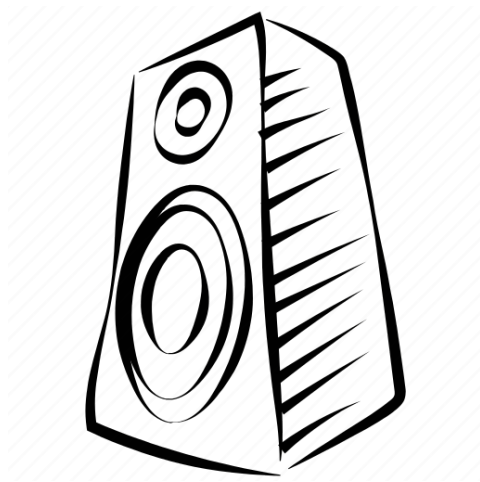

De FOLLY verwijst naar Heemstede door het doek dat we hebben gebruikt, het doek is gemaakt in de vorm van Heemstede. Het doek refereert ook naar de blekerijen van vroeger wat veel in Heemstede gebeurde.

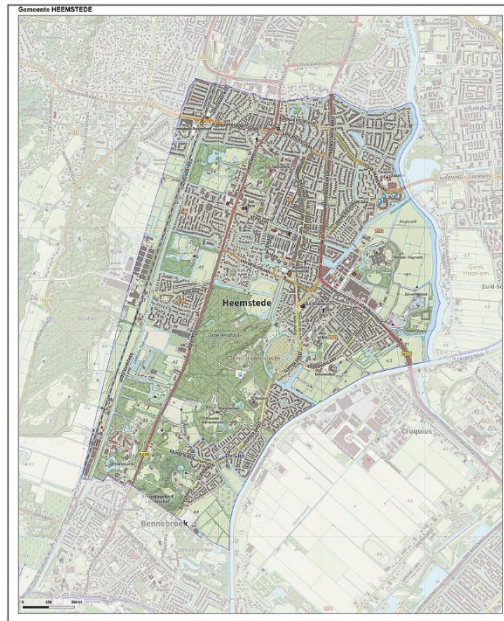

Wat er dwaas is aan onze FOLLY is de vorm van het doek. De vorm die we daarvoor hebben gebruikt is de omtrek van Heemstede. Door de vorm van Heemstede willen mensen graag gaan kijken.

De afmeting van onze FOLLY is 225cm X 125cm X 125cm

Ons idee om de FOLLY in en uit elkaar te kunnen halen is. In de onderkant zitten scharnieren waarmee we hem kunnen inklappen. Het doek zit vast aan ringen, die kunnen er dus uit en dan kan het ook inklappen.

Ons voorstel voor materialen zou zijn voor het doek, schilderdoek of zeildoek, dat kan allebei goed tegen regen en is een stevig materiaal. Voor de ondergrond lijkt ons een stevig materiaal handig, zoals steen of metaal.

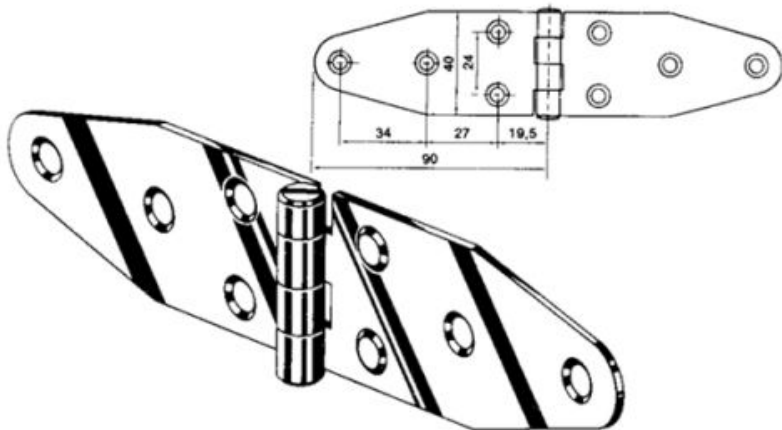

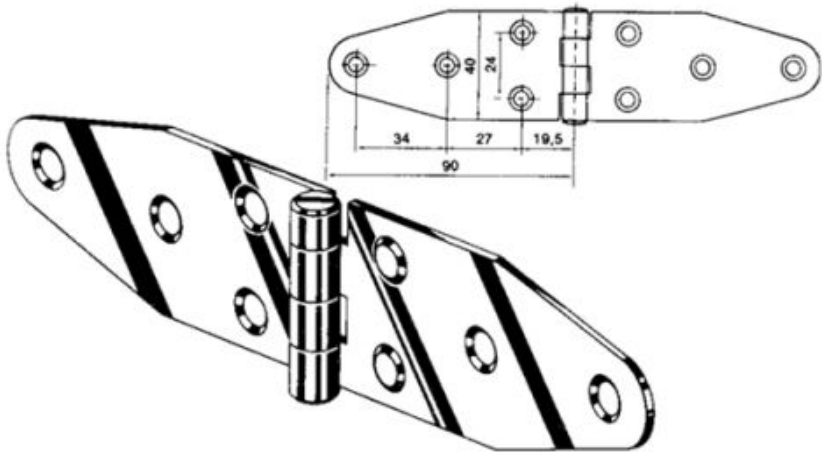

Aan de achterkant daarvan waren ook zitplaatsen.
We zijn uiteindelijk niet met dit idee verder gegaan
omdat het te complex was en het te lang zou duren in
de tijd die we hadden.

Wij zijn Koen van Driel en Thijn Kortenhof, we zitten op
school op Sancta Maria Haarlem. We zijn 16 jaar en
wonen in Bennebroek en Haarlem.

De uitgangspunten die wij hebben gekozen zijn:

- De hoogte van onze FOLLY moet maximaal 225 zijn

- Het doek moet tegen regen en wind kunnen
- De FOLLY moet kunnen blijven staan
- Het moet goed vervoerbaar zijn

Waarom wij deze belangrijk vinden is omdat als het doek nat wordt of zelfs omvalt dan is hij al snel kapot. Het moet ook goed vervoerbaar zijn omdat de FOLLY op verschillende plekken komt te staan. ik denk dat dit over ons zegt dat we het graag intact willen houden en zorgen dat er niks kapot gaat.



Waarom hebben wij voor dit idee gekozen?

Wij hebben voor dit idee gekozen omdat we door de opdracht iets moesten doen met Heemstede. We waren al eerder op het idee gekomen om iets te doen met de kaart van Heemstede en blekerijen. We hebben verschillende ideeën gehad maar niks sprak ons echt aan. Het idee wat nu staat sprak ons meteen aan, we begonnen dus ook meteen met het uitvoeren van het idee. Tussendoor hebben we nog meer ideeën erbij gekregen en zijn er sommige ideeën weggevallen. We vonden het een leuke opdracht, er was ook een minpunt aan de opdracht volgens ons. Dat is dat er volgens ons te veel dingen zijn waar je je aan moet houden.



Omdat de FOLLY verplaatsbaar moet zijn, zijn hier een paar suggesties voor plekken in Heemstede:

- Het Groenendaals bos
- Bij de Linnaeushof
- De binnenweg

